

编号：Q/J3019-002

VITA67 系列射频接触件（母板端） 安装和取卸说明书

安装、使用产品前，请阅读使用说明书

1 VITA67 系列射频接触件（母板端）外形

VITA67 系列射频接触件（母板端）（以下简称射频接触件）专用取卸工具的订货型号为 C2161640-1。该取卸器需单独订货，不随连接器提供。

射频接触件的外形如下图所示。



图 1 射频接触件外形

VITA67 系列连接器（模板端，适配直式接电缆射频接触件的类型）由连接器壳体 1、连接器壳体 2 和松不脱螺钉组成，如图 2 所示。

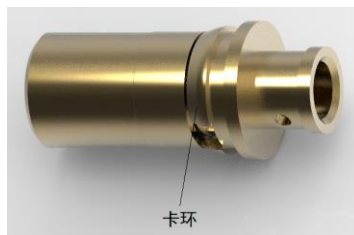

图 2 连接器组成

2 射频接触件的安装

第一步：将连接器松不脱螺钉松开，将连接器壳体 2 拆下来。

第二步：将射频接触件按图 3 方向推入连接器壳体 2 中。当射频接触件上的卡环穿过连接器壳体 2 的细脖，射频接触件即安装到位，如图 4 所示。

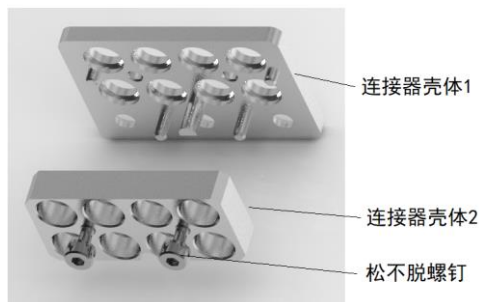

图 3



图 4

射频接触件推入壳体 2 中需要较大的力，可使用镊子之类合适的工具辅助推入。也可采用专用装入工具 QX-RF-12（该工具不随产品提供，需单独订购）。

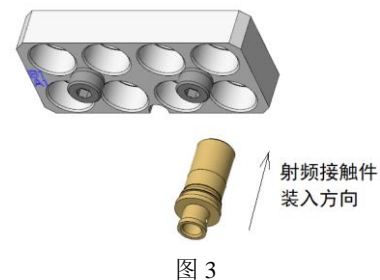
专用装入工具 QX-RF-12 的使用方法：将该工具端部钳口夹住射频接触件尾附，用力即可将射频接触件推入连接器中，如图 5 所示。

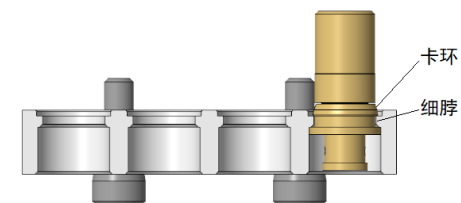

图 5 专用装入工具 QX-RF-12 的使用方法

第三步：安装连接器壳体 1，旋紧松不脱螺钉。至此，完成射频接触件的安装，如图 6 所示。

注意：将所需射频接触件全部装完后，再将松不脱螺钉拧紧。松不脱螺钉应涂中等强度螺纹胶（建议选用乐泰 243）后再拧紧。



图 6

3 射频接触件的拆卸

第一步：拧开松不脱螺钉，将连接器壳体 1 拆下。

第二步：将取卸工具套在射频接触件上，用力推入，直至卡环被收住，如图 7 所示。

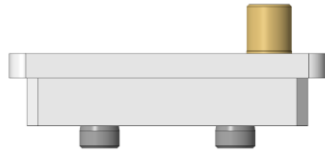

图 7 卡环被收住状态

第三步：保持取卸器不动，用手指向前推动取卸器取卸环，直至射频接触件被推出。至此，射频接触件被取出。

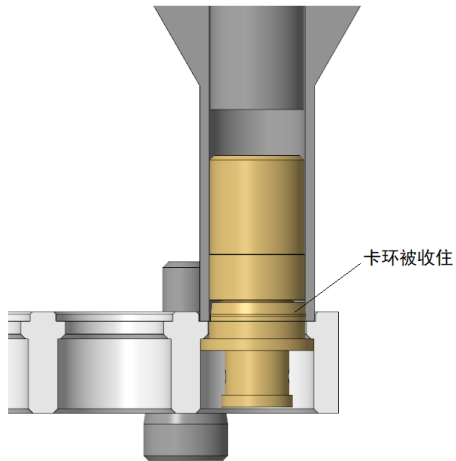
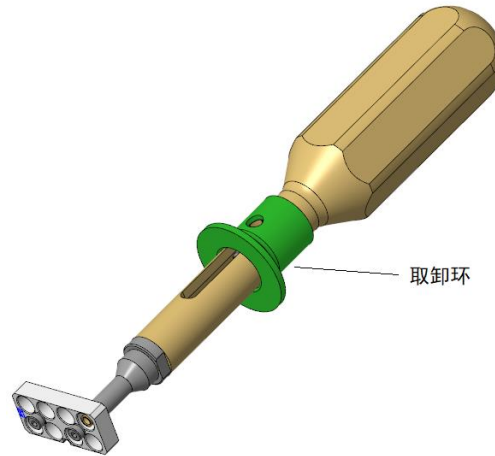

图 8